

KEOMA

ITALIA



1984 - 2024

“Ogni giorno è una nuova opportunità per eccellere.” ...

“Every day is a new opportunity to excel...”

“Каждый день-это новая возможность добиться успеха...”



Leonardo Sette
Presidente

KEOMA®
PROGETTI SARTORIALI
ITALIA

La storia di Keoma Italia è un racconto tutto italiano, dove la passione, la tenacia, l'entusiasmo e la voglia di creare ne sono da sempre i tratti peculiari.

Keoma Italia viene fondata nel 1984 da Leonardo Sette, a Matera, quando egli scopre la sua grande passione per la creazione degli imbottiti di alta qualità.

La perfetta sinergia di innovazione e tradizione rappresenta la forza vitale del marchio che si distingue per la produzione dei divani Made in Italy. Keoma integra al valore della profonda cultura artigianale, la solida esperienza del personale altamente specializzato. Materiali di altissima qualità e cura dei dettagli producono un'alchimia da cui nascono prodotti unici: cuciture a vista, lavorazione capitonné a mano, profili tono su tono o in contrasto, dettagli elegantissimi per uno stile raffinato. Keoma Italia è sinonimo di altissima qualità Made in Italy in un dialogo continuo tra il carattere tecnologicamente evoluto e l'animo manifatturiero più tradizionale che si svela distintamente nel reparto cucito dove abili mani confezionano i rivestimenti sartoriali come vestiti di haute-couture.

E in questo costante percorso di crescita aziendale, nel 2017 la Keoma sviluppa la Collezione Leonardo Creations, nata per affrontare le sfide sempre più competitive di un mercato il cui gusto è in continua trasformazione, alla ricerca di un prodotto diverso. Sarà poi la collezione Leonardo Luxury la risposta a questa sfida: una gamma di lusso seppur contemporanea, ricerca di forme senza tempo dal design di tendenza, un look sontuoso e semplice. Un'eleganza trasversale con una specifica identità di gusto e lifestyle. La collezione Luxury si inserisce alla perfezione negli ambienti metropolitani come in quelli più classici, senza dimenticare l'ampia possibilità di personalizzazione per soddisfare ogni esigenza estetica.

Keoma Italia è un'azienda che ha fatto della versatilità il suo punto di forza. Grazie alla profonda capacità aziendale nella gestione di progetti personalizzati, è in grado di affrontare ogni tipo di progetto d'arredo, dall'adattamento e "customizzazione" dei prodotti di serie sino alla realizzazione di progetti su misura.

Il lusso, per Leonardo Sette, è quel valore che nasce dall'incontro tra la tradizione, l'impegno, il lavoro e le idee. I segreti dell'infinita passione sono tanto semplici quanto fondamentali. Ogni singolo prodotto è realizzato internamente e la qualità, la cura dei dettagli e la ricerca dei particolari sono le fonti primarie d'ispirazione.

Oggi, al 40esimo anniversario, Keoma è diventata una grande azienda apprezzata per la creatività e soprattutto qualità, divenendo un riferimento in Italia e nel mondo.



INDICE

BOSTON	6
ZAKIRA	24
GIULIA	46
LOREN	54
SALINA	70
MANUEL	76
ELISA	92
MATILDE	96
STELVIO	102
DORIANA	108
ISABEL	112
SCHEDE TECNICHE	118



BOSTON







Discover more about Boston





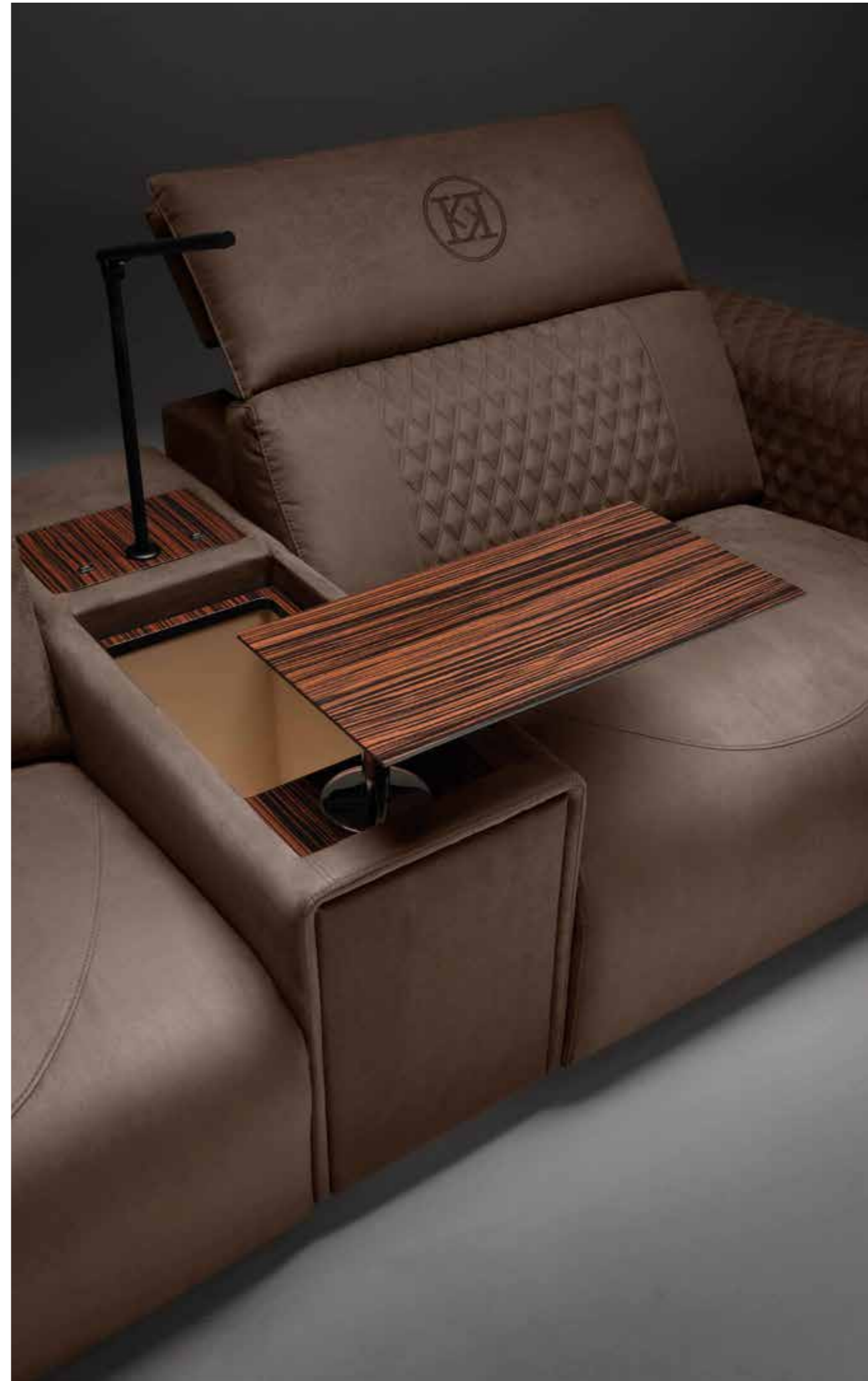



IT L'attenzione tutta italiana all'armonia delle forme, si esprime in un design che esalta l'artigianalità ed enfatizza la cura dei dettagli e delle finiture in un perfetto equilibrio tra tradizione e modernità.

EN The completely Italian attention to the harmony of the forms, is expressed in a design that exalts the artisanship and emphasizes the care of the details

RU Внимание к гармонии форм выражается в чисто итальянском дизайне, который подчеркивает ремесленническое производство и ярко выражает аккуратность деталей и отделок, великолепно сочетая традиционность с современными тенденциями.





IT Divani dall'immagine estetica particolarmente curata nella fase progettuale e nella scelta dei materiali di rivestimento e finitura, grazie ad una costante attenzione all'evoluzione del gusto e della moda, sino alla realizzazione finale di ogni singolo divano cercando di portare al massimo gli standard qualitativi riguardo comodità, elasticità, stabilità e conservazione nel tempo di tali caratteristiche. A tal fine la rinuncia sin dai primi tempi alla produzione di una linea economica ed a facili mire espansionistiche, per indirizzare le proprie forze nella formazione di un organico ridotto ma artigianalmente specializzato, per assicurare la realizzazione accurata e impeccabile di ogni singolo prodotto delle due linee che la ditta produce, una di interpretazione ed attualizzazione del classico della tradizione e una contemporanea.

EN Sofas with a particularly careful esthetical look in the projecting time and in the choice of dressing materials and exterior finishing, thanks to our constantly attention to fashion which bring us to the final realization of each sofa trying to give it the highest quality standards concerning comfort, elasticity, stability and preservation during the time of such characteristics. From the beginning we renounced economic products to address our strengths to have a reduced but extremely specialized handicraft organization, to ensure the careful and faultless realization of every single product of our two line of product, Classical, which come form the reinterpretation and actualization of classical sofas, and Contemporary.

RU Хорошо проработанный внешний вид наших диванов, их безупречное техническое воплощение и подбор лучших материалов для основы и обивки характеризуются нашим пристальным вниманием за эволюцией моды и вкусов, делая каждый созданный нами диван максимально приближенным к высоким стандартам качества, удобства и стабильности, сохраняя эти характеристики надолго. Именно поэтому, с самого возникновения, мы отказались от того, чтобы держаться экономной и стандартной линии массового производства и быстрого сбыта, концентрируя силы над созданием единичных моделей ручной работы высокого качества, гарантируя, таким образом, высокий контроль за производством и безупречностью каждого продукта. Линии дизайна нашей фирмы - классическая, выдержанная в традициях и современная.





IT Dalla linea armoniosa e pura, spoglia di estrinseche complessità, dove gli accostamenti, le volute sinuose e la linearità delle forme, hanno valore in funzione dell'insieme che è frutto di una ricerca accuratissima e del tutto peculiare che gli conferisce un'impronta unica ed inimitabile. Gli originali accostamenti dei tessuti e dei loro colori impreziosiscono la composizione della Chaise Longue, come in un'opera teatrale in cui le liriche e la melodia si fondono in un insieme ricco di armonie, contrappunti ed effetti.

EN Its harmonious and pure line, free of any extrinsic complexities, where matching, the sinuous spirals and linear shapes are the result of the careful and thorough research that give it a unique and inimitable imprint. The original fabrics and colour matching embellish the Chaise Longue, like an opera where lyrics and melody are harmoniously mingled with counterpoints and effects.

RU Гармоничные и чистые линии, лишённые показной сложности, ажурная спинка и линейные формы имеют значимость в их сочетании, являются плодом тщательнейшего исследования и способствуют уникальному и неподражаемому 138 впечатлению. Оригинальные сочетания тканей и их цветовых решений украшают композицию шезлонга, как в пьесе, лирика и музыка которой сливаются воедино в гармоничную и самостоятельную мелодию.



ZAKIRA



Discover more about Zakira



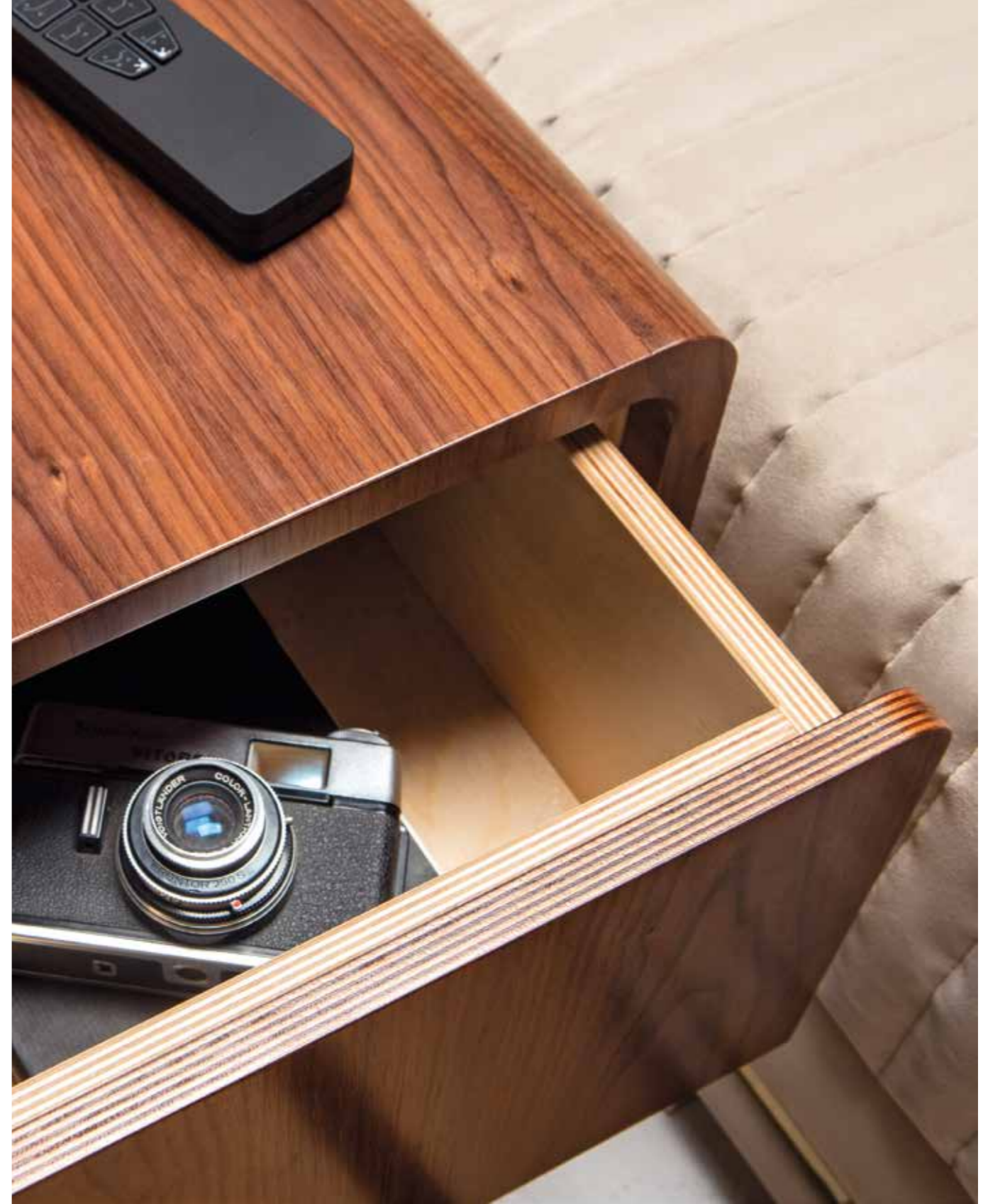



ZAKIRA



IT Cercare l'autenticità delle emozioni, come l'esperienza visiva e sensoriale di una collezione che esprime attraverso la ricerca della qualità, dei materiali di pregio e delle finiture sartoriali, il living dei tuoi sogni.

EN For those seeking the real emotions in the visual and sensorial experience of a collection that expresses the ideal living space through quality, precious materials and exquisite tailored finishing.

RU Добиваясь подлинности эмоций, через визуальный и чувственный опыт коллекции, через качество, богатые материалы и отделки, этот диван воплощает Ваши мечты об идеальном пространстве.



LUXURY











GIULIA

IT Forme flessuose ed eleganti espressioni di un disegno che si esalta in una fioritura di curve che si raccordano ai dettagli d'intarsio finemente decorati per un riuscito progetto in grado di coniugare tradizione ed innovazione, ricerca continua di nuove forme ed alto contenuto di design.

EN Curved, lithe and elegant design with skillfully decorated inlay work for a successful design project that perfectly merges tradition and innovation, new shapes and top quality design.

RU Плавные линии и элегантные формы, экспрессия дизайна, который воодушевляет буйством завитков, сочетающихся с искусно декорированными резными деталями... Это успешный проект, в котором удалось объединить традиции и инновации, постоянный поиск новых форм и высокое содержание дизайна.









LOREN

IT L'eccellenza dei materiali tessili, unita ad una vocazione sartoriale tutta italiana, che è l'identità peculiare del marchio, dà vita ad una collezione dalle forme sinuose con sedute avvolgenti e morbide che regalano sensazioni di rilassata e confortevole eleganza. Nulla è lasciato al caso nella ricerca delle soluzioni di ogni seduta, dalla fascinosa dormeuse al raffinato pouff dal disegno perfettamente raccordato al tratto distintivo dei divani. Tutti elementi dalla forte personalità, frutto di un design eclettico e ricercato.

EN The excellence of textile materials combined with an all-Italian tailor-made vocation, which is the peculiar brand identity, gives birth to a collection of sinuous shapes with soft, soft seating, giving you feelings of relaxed and comfortable elegance. Nothing is left to chance in search of the solos of every session, from the fascinating sleeping to the refined pouff with the perfect fit to the distinctive feature of the sofas. All elements of strong personality, the result of an eclectic and sophisticated design.

RU Совершенство текстильных материалов, соединённая с чисто итальянским швейным призванием, что является точной идентичностью бренда, даёт жизнь коллекции извилистых форм с обхватывающими и мягкими сиденьями, которые дарят ощущение расслабленной и комфортной элегантности.

Каждая деталь важна в поиске лучших решений для каждого сиденья, от очаровательной кушетки до утончённого пуфа с эскизов, которые точно передают отличительную черту диванов.

Все элементы с ярко выраженной индивидуальностью, плод эклектичного и изощрённого дизайна.



LUXURY



Discover more about Loren

IT Per chi vuole creare un ambiente in cui trovarsi a proprio agio, di assoluto pregio estetico, ed emozionale. Ecco quindi la passione per i particolari, curati in modo quasi ossessivo, per i materiali, per il design ricercato ed al tempo stesso funzionale.



EN For those who want to create an environment in which to be at ease, of absolute aesthetic and emotional value. It is an almost obsessive passion for details, for materials, for a sophisticated and at the same time functional design.

RU Для тех, кто хочет создать атмосферу, в которой можно чувствовать себя комфортно, в полном эстетическом и эмоциональном достоинстве. Вот так создана страсть к деталям, созданным с почти маниакальной заботой к материалам, к утонченному и в тоже время функциональному дизайну.



LOREN

LUXURY









SALINA









MANUEL

IT Volumi importanti e tratti stilistici formali per un modello che pur mantenendo lo stile e l'impronta originaria della poltrona classica, è stato sapientemente rivisitato in chiave contemporanea con l'aggiunta di particolari e di finiture che donano uno charme e una linea di design attuali.

EN A classic armchair which is the perfect blend of contemporary and classic design, thanks to the skillful reinterpretation of its style featuring modern details, modern finishing, ample volume and formal stylistic characteristics.

RU Модель со значимыми объемами и четко выраженной стилистикой, которая, сохраняя стиль и оригинальность классического кресла, была мастерски переработана в современном ключе, с добавлением деталей и отделок, придающих ей шарм и актуальность.





IT La casa è il luogo dell'anima. È il posto in cui si sceglie di ritrovare il proprio stile. Boston ti sorprende nelle forme abbracciandoti accogliente con linee esclusive e forme sofisticate.

EN The home is a place of the soul. It is the place where you can choose your own style. Boston surprises with the forms embracing you welcoming with exclusive lines and sophisticated shapes.

RU Дом – это место Вашей души. Место, в котором можно выбрать свой стиль. Boston удивляет своей формой, как будто заключая в уютные объятия с эксклюзивными линиями и изысканными формами.



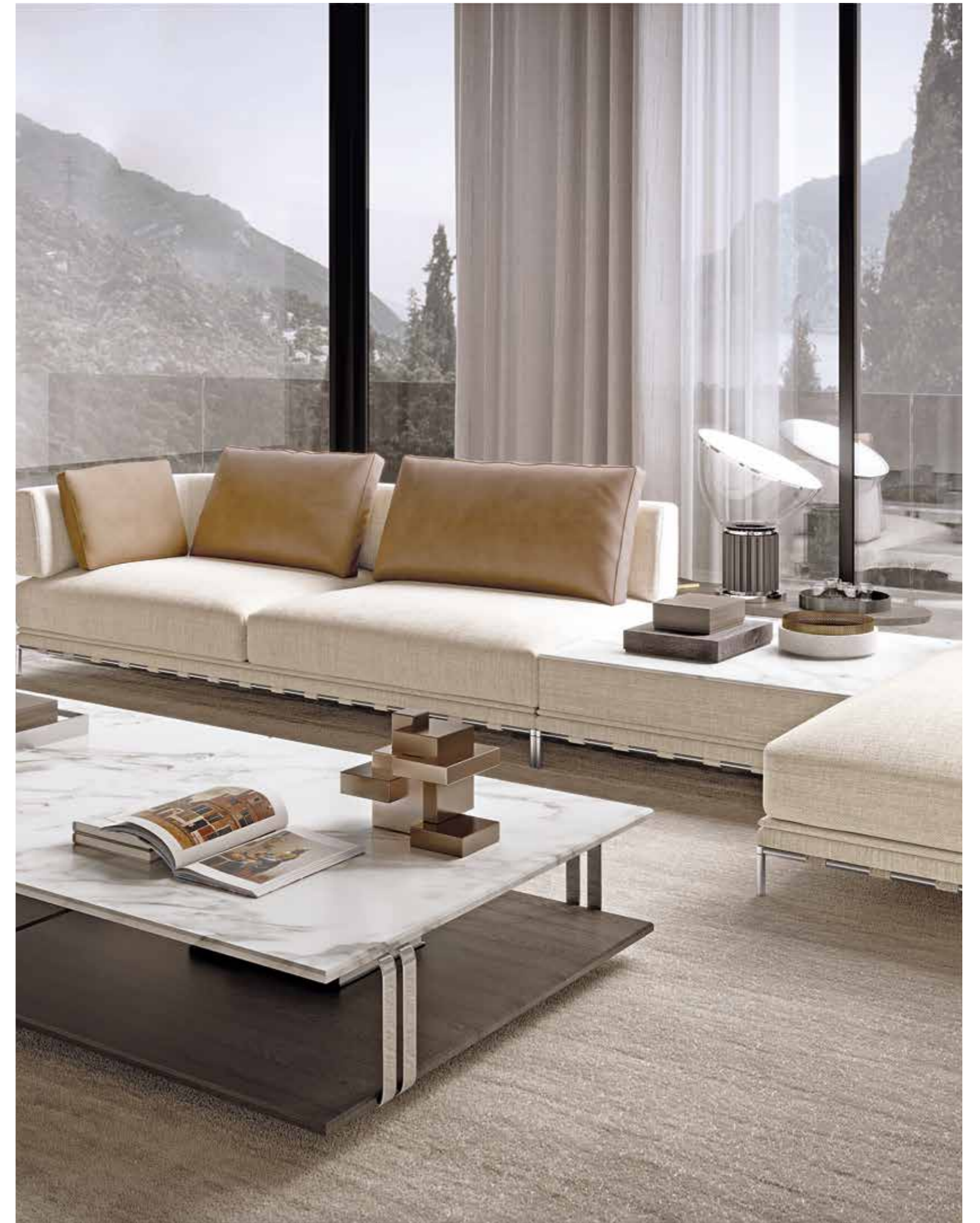







LUXURY



ELISA

IT Il connubio perfetto tra il comfort, l'eleganza e funzionalità, i divani Keoma nascono per costruire la tua zona living secondo le tue esigenze, i tuoi spazi e il tuo stile di vita.

EN The perfect combination of comfort, elegance and functionality, sofa Keoma are born to "build" the living room to suit your needs, your space and your lifestyle.

RU Идеальное сочетание комфорта, элегантности и функциональности, диваны Кеома созданы для того, чтобы построить гостиную так, чтобы она соответствовала Вашим потребностям, Вашему пространству и Вашему образу жизни.





MATILDE

IT Una collezione che emana un senso di eleganza e comfort per trasformare i vostri spazi abitativi in un'oasi di bellezza e relax.

EN A collection that exudes a sense of elegance and comfort to transform your living spaces into oasis of beauty and relax.

RU Эта коллекция сочетает в себе чувство элегантности и комфорта для трансформации Вашего свободного проживания в оазис красоты и отдыха.







STELVIO

IT Linee pulite, sobrie, raffinate e mai scontate. Un'eleganza che si ha voglia di ritrovare in ogni cosa che ci circonda.

EN Clean lines, sober, refined and never predictable. An elegance that you would like to find in everything that surrounds us.

RU Чистые линии, сдержанные и элегантные. Элегантность, которую хочется найти во всем, что нас окружает.





DORIANA





IT L'essenzialità delle linee geometriche si aprono ai luoghi più intimi della casa; è qui che puoi ritrovare il modo di riprenderti il tuo tempo.

EN The essentiality of the geometric lines opens up the most intimate places of the home; this is where you can find a way to come back your time.

RU Суть геометрических линий раскрывает нам самые уединенные места дома и именно здесь Вы можете найти способ вернуть свое время.

ISABEL





IT Ricercatezza nelle forme, abbinamenti armoniosi, utilizzo e ricerca di materiali pregiati creano uno stile inconfondibile.

EN Refined design, research and use of harmoniously matches combined with high-quality materials create an unmistakable style.

RU Изысканность форм, гармоничные сочетания, использование и исследование драгоценных материалов создают безошибочный стиль.



Poltrona semi-sfoderabile con il meccanismo recline sulla seduta e schiena, regolabile con il telecomando WIRELESS. Fusto in legno di abete e multistrato di pioppo. L'imbottitura in poliuretano espanso indeformabile a quote differenziate. Cuscino di seduta a molle con tipologia SOFT-SYSTEM ed uno strato di Memory Foam. Lo schienale poggia reni imbottito in Memory Foam. La trapunta doppio rombo sui braccioli e sulla schiena interna, il ricamo del logo KK sullo schienale fronte e retro da considerare la maggiorazione come da listino prezzi. I piedi e tutti gli accessori in acciaio col cromo lucido oppure opaco sono inclusi nel prezzo, per tutte le altre finiture considerare la maggiorazione come da listino. Nel prezzo della consolle sono incluse il contenitore, apribile con movimento push-up, la luce da lettura LED con touch e 2 porte USB per caricare i cellulari.

Armchair with partially removable covering with recline mechanism on seating and back, adjustable with a Wireless remote control. Structure in fir wood and poplar multilayer. The padding made from non-deformable polyurethane foam in different densities. Seat cushion with springs and Soft System technology and one layer of Memory Foam. A back cushion with memory foam. A double rhombus quilting on armrests and internal back, the embroidery of logo KK on front and external back are with increase of price. Feet and all stainless steel inserts of col chrome shiny or mat are included into the price, for all other finishes consider the increase of price according to price list.

The price of the console includes the container, which can be opened with a push up movement, LED lighting with touch for reading and 2 USB ports for charging mobile phone.

Кресло с частично съёмными чехлами с механизмом реклайнера в подушке сидения и спинке, который регулируется с помощью пульта WIRELESS. Деревянная структура из ели и многослойной фанеры из тополя. Навивка из недеформирующегося пенополиуретана с разными уровнями плотности. Подушка сидения с пружинами с наполнением SOFT SYSTEM и верхним слоем MEMORY FOAM. Наполнение спинки под поясницу MEMORY FOAM. Стежка двойной ромбик на подлокотниках и спинке спереди, и вышивка лого KK на спинке спереди и сзади за наценку по запросу. Ножки и все аксессуары из нержавеющей стали в цвете глянцевый или матовый хром входят в стоимость, все другие за наценку согласно прайс листа. В стоимость консоли входит контейнер, который открывается с помощью движения push-up, лампа LED для чтения с сенсорным управлением и 2 выхода USB для зарядки телефонов.

SCHEDE TECNICHE

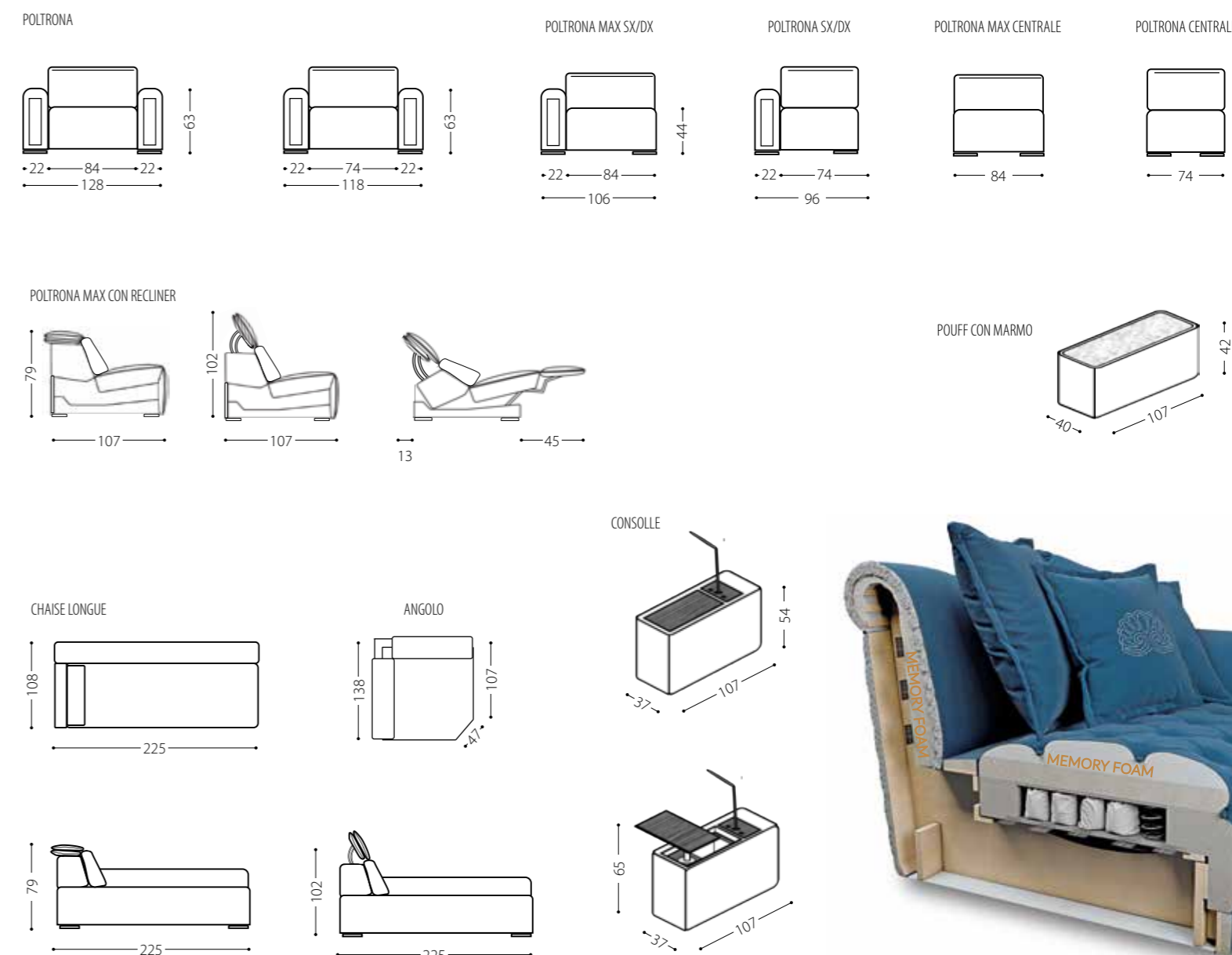

DORIANA

Divano-letto completamente sfoderabile. Fusto, braccioli e schienale in legno di abete e multistrato di pioppo ancorati ad una rete in metallo elettrosaldata di serie. Imbottitura in poliuretano espanso indeformabile a quote differenziate. Materasso in poliuretano espanso h 16 cm. Cuscini imbottiti in piuma sono di serie.

Sofa-bed with a completely removable covering. Structure, armrests and backrest in fir wood and poplar ply wood, fixed to a metal electro-welded mesh. The padding made from non-deformable polyurethane foam with different densities. Mattress in expanded polyurethane foam h 16 cm. Down filled side cushions are standard.

Диван-кровать с полностью съемными чехлами. Каркас, подлокотники и спинка изготовлены из ели и многослойной фанеры из тополя, прикреплены к металлической электросварной решетке. Наполнение из недеформирующегося пенополиуретана разной плотности. Матрас из пенополиуретана высотой 16 см. Декоративные подушки с пуховым наполнением входят в стоимость.

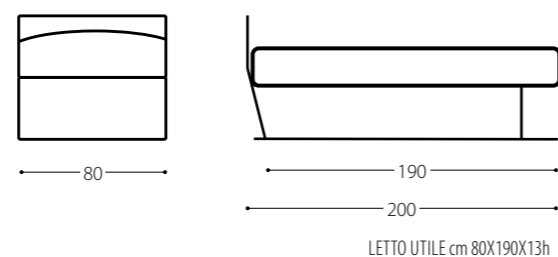
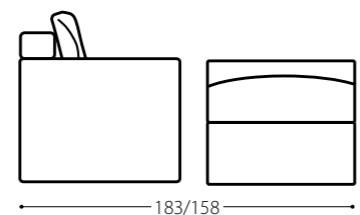
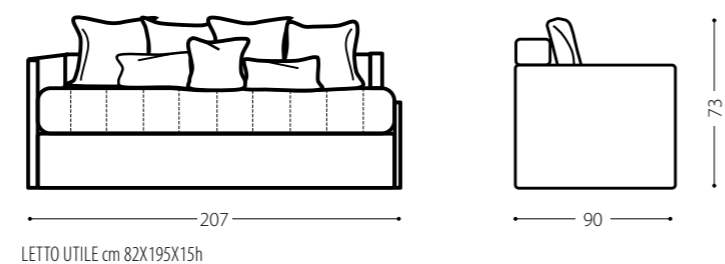

ELISA



Divano-letto completamente sfoderabile. Fusto, braccioli e schienale in abete e multistrato di pioppo ancorati ad una rete in metallo elettrosaldato di serie. Imbottitura in poliuretano espanso indeformabile a quote differenziate. Cuscini di seduta a molle con tipologia Soft System. I piedi in acciaio col cromo lucido oppure opaco sono inclusi nel prezzo, per tutte le altre finiture è da considerare la maggiorazione come da listino. Il ricamo KK sui cuscini frontali è da considerare con la maggiorazione come da listino. Materasso in poliuretano espanso h 14 cm.

Sofa-bed with a completely removable covering. Structure, armrests and backrest in fir wood and poplar ply wood, fixed to a metal electro-welded mesh. The padding made from non-deformable polyurethane foam with different densities. The seat cushion with spring and Soft System technology. Metal feet in stainless steel col chrome shiny or mat are included into the price, for all other finishes consider the increase according a price list. The embroidery of logo KK on front cushions consider the increase according the price list. Mattress in expanded polyurethane foam h 14 cm.

Диван-кровать с полностью съемными чехлами. Каркас, подлокотники и спинка выполнены из ели и многослойной фанеры из тополя, прикреплены к металлической электросварной решетке. Наполнение из недеформирующегося пенополиуретана разной плотности. Подушки сидения с пружинами, с наполнением Soft System. Ножки из нержавеющей стали в отделках хром глянцевый или матовый входят в стоимость, для всех остальных отделок идет наценка по прайс-листу. Вышивка лого KK на передних подушках идет с наценкой по прайс листу. Матрас из пенополиуретана высотой 14 см.

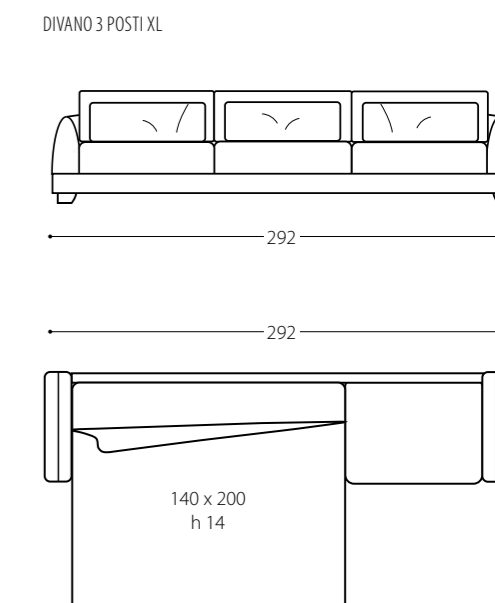
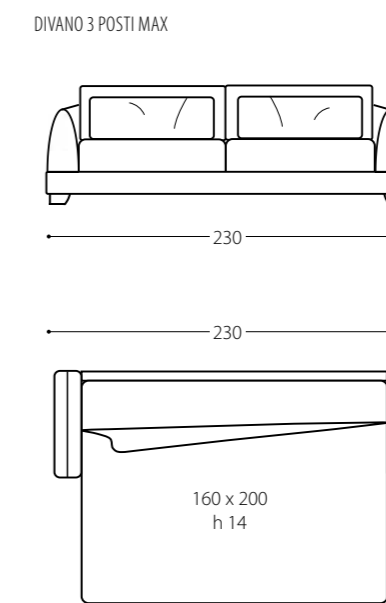
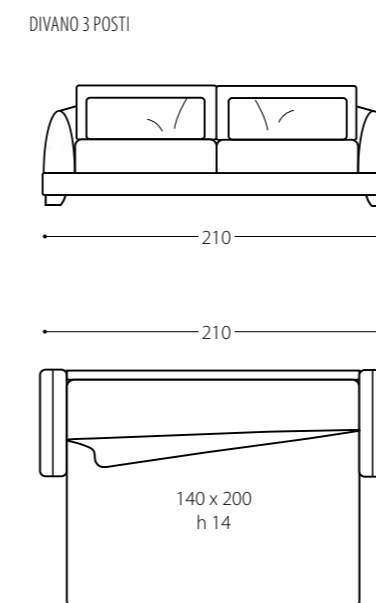
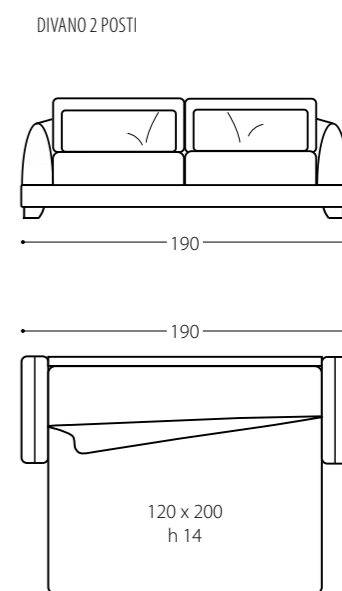
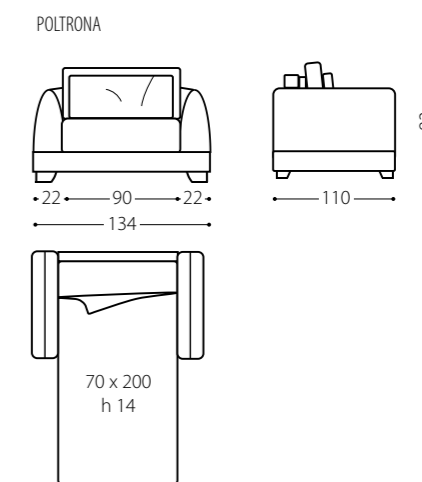

ISABEL

Divano-letto completamente sfoderabile. Fusto, braccioli e schienale in legno di abete e multistrato di pioppo ancorati ad una rete in metallo elettrosaldata di serie. Imbottitura in poliuretano espanso indeformabile a quote differenziate. Materasso in poliuretano espanso h 16 cm. Cuscini imbottiti in piuma sono di serie. Il ricamo logo KK incluso nel prezzo.

Sofa-bed with a completely removable covering. Structure, armrests and backrest in fir wood and poplar ply wood, fixed to a metal electro-welded mesh. The padding made from non-deformable polyurethane foam with different densities. Mattress in expanded polyurethane foam h 16 cm. Down filled side cushions are standard. The embroidery of logo KK is included into the price.

Диван-кровать с полностью съемными чехлами. Каркас, подлокотники и спинка изготовлены из ели и многослойной фанеры из тополя, прикреплены к металлической электросварной решетке. Наполнение из недеформирующегося пенополиуретана разной плотности. Матрас из пенополиуретана высотой 16 см. Декоративные подушки с пуховым наполнением входят в стоимость. Вышивка лого KK включена в стоимость.

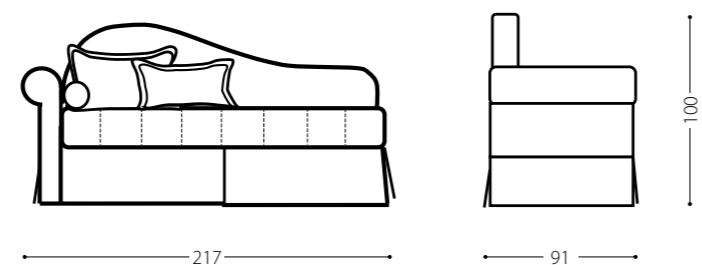

LETTO UTILE cm 82X195X15h

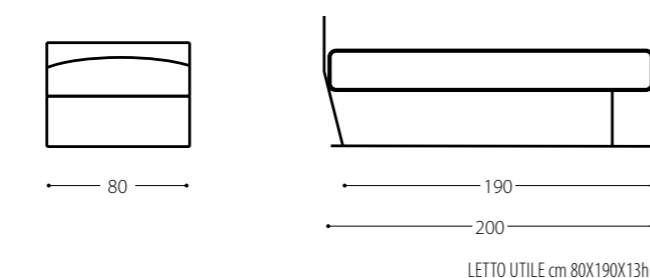
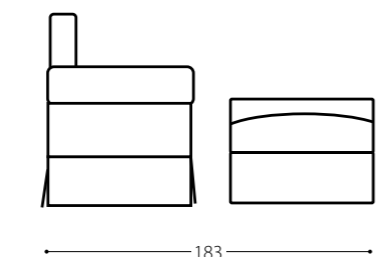

GIULIA

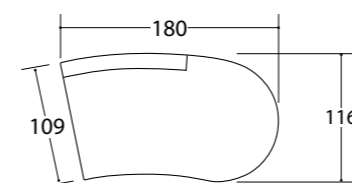
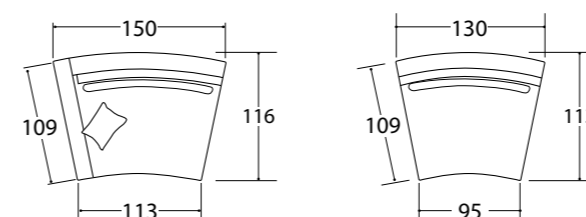
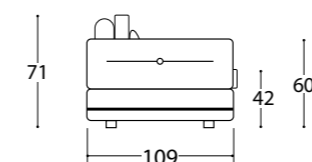

Divano semi- sfoderabile nella versione in tessuto o pelle. Fusto in legno di abete e multistrato di pioppo. Imbottitura in poliuretano espanso indeformabile a quote differenziate. Cuscino di seduta a molle con tipologia Sof -System ed uno strato di Memory Foam. Gli schienali in piuma d'oca. I poggiatesta hanno l'imbottitura Memory Foam. Le parti trapuntate sono di serie. La base in acciaio color cromo lucido oppure opaco è inclusa nel prezzo, per tutte le altre finiture è da considerare la maggiorazione come da listino.

Sofa with partially removable covering in fabric or leather. Structure in fir wood and poplar multilayer. The padding made from non-deformable polyurethane foam in different densities. Seat cushion with springs and Soft System technology and one layer of Memory Foam. The backrests padded with goose feather. The backrest cushions are padded with Memory Foam. The quilted parts of sofa are standard without an increase of price. The stainless steel base color chrome shiny or mat is included into the price, for all other finishes consider the increase according a price list.

Диван с частично съёмными чехлами в ткани или коже. Деревянная структура из ели и многослойной фанеры из тополя. Навивка из недеформирующегося пенополиуретана с разными уровнями плотности. Подушка сидения с пружинами с наполнением SOFT SYSTEM и верхним слоем MEMORY FOAM. Спинные подушки с пуховым наполнением. Подушки под поясницу имеют наполнение Memory Foam. Декоративная прострочка в диване в стандарте без наценки. База из нержавеющей стали в отделке хром глянцевый или матовый входят в стоимость, для всех стальных отделок идет наценка по прайс листу.

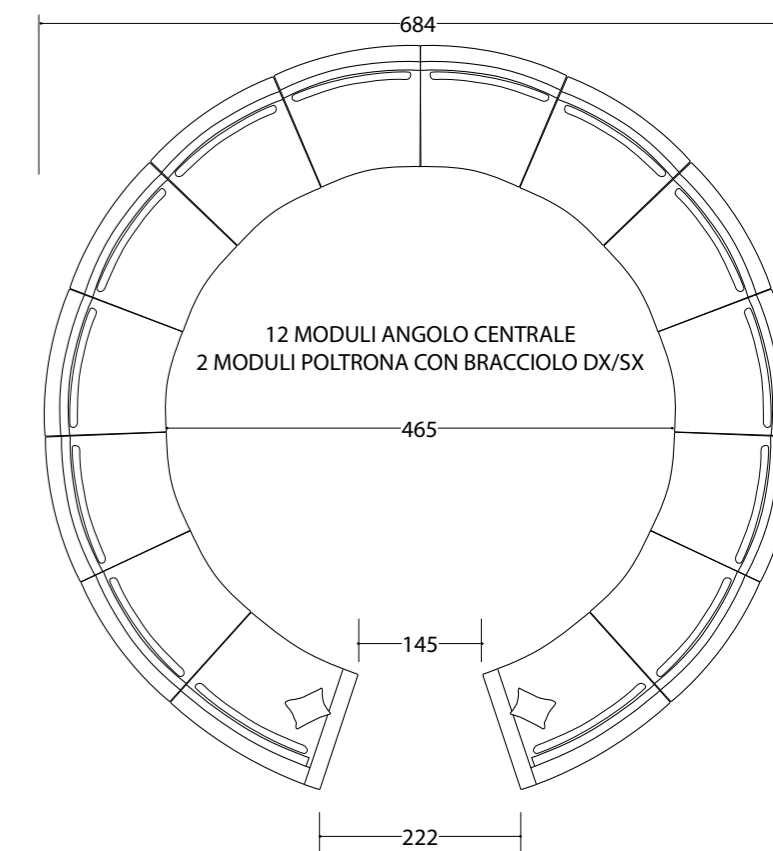
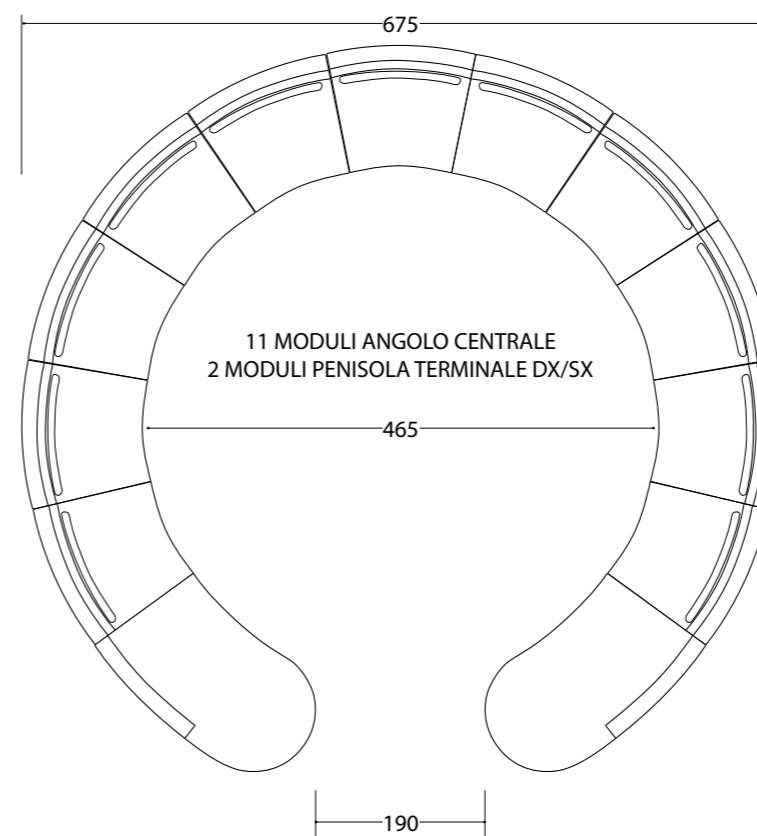
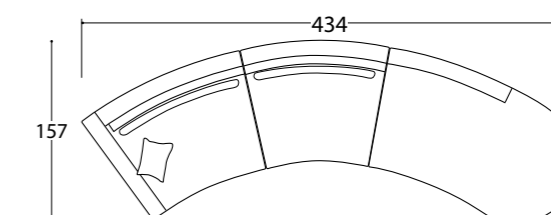
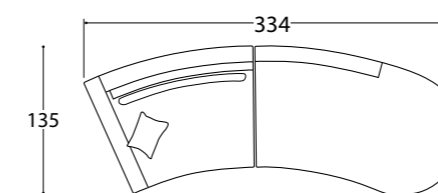

LOREN

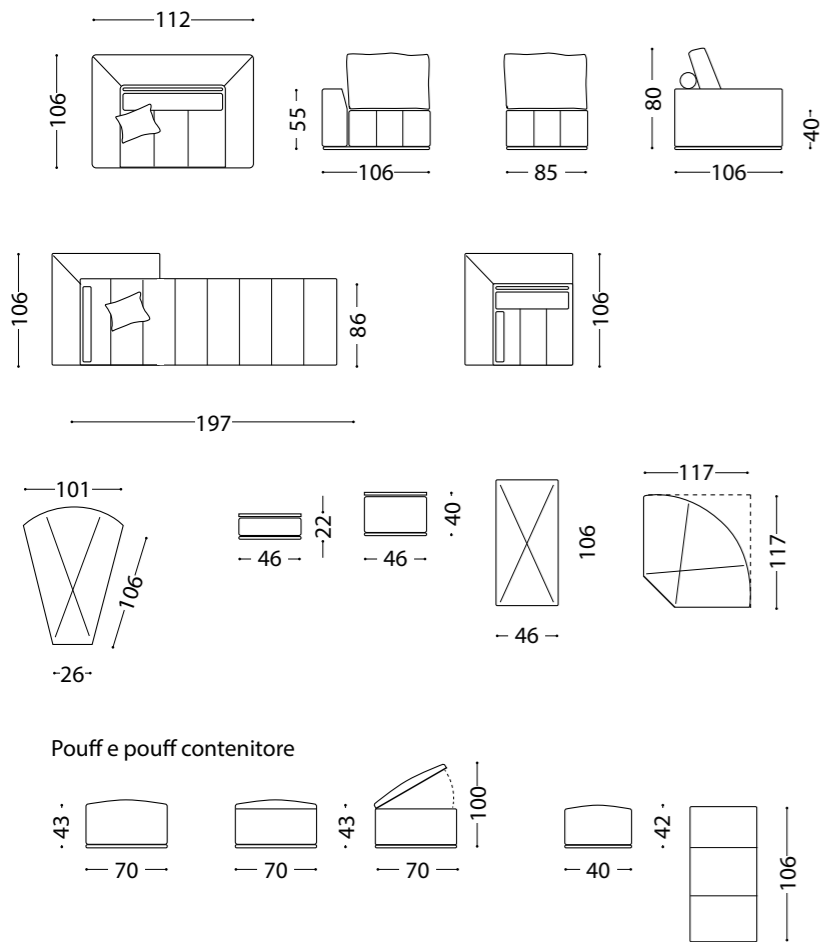

Poltrone modulari, agganciate tra di loro per mezzo di magneti, fissati sulla struttura interna, semi- sfoderabile nella versione in tessuto o pelle . Fusto in legno di abete e multistrato di pioppo. Imbottitura in poliuretano espanso indeformabile a quote differenziate. Cuscino di seduta a molle con tipologia Sof -System ed uno stratto di Memory Foam. La trapunta verticale sulla seduta inclusa nel prezzo. Cuscini dello schienale in piuma d'oca. Gli schienalini curvi in legno , rivestiti in cuoietto , pelle o tessuto .Cuscini laterali imbottiti in piuma sono di serie. Rullo rivestito in pelle o tessuto incluso nel prezzo, invece la trapunta rombino e il logo KK sui lati del rullo da considerare la maggiorazione come da listino. La base in acciaio color cromo lucido oppure opaco è inclusa nel prezzo, per tutte le altre finiture è da considerare la maggiorazione come da listino.

Modular armchairs, connected between them by means of magnets, fixed on the internal structure, with partially removable covering in fabric or leather. Structure in fir wood and poplar multilayer. The padding made from non-deformable polyurethane foam in different densities. Seat cushion with springs and Soft System technology and one layer of Memory Foam. A vertical quilting on seat cushion is included into the price. The backrest cushions padded with goose feather. The curved backrests in wood, covered in leather or fabric. Standard decorative cushions are padded with a goose feather. Roller covered in leather or fabric included into the price, instead the rhombus quilting and the KK logo on the sides of the roller consider the increase according a price list. The stainless steel base col chrome shiny or matt is included into the price, for all other finishes consider the increase according a price list.

Модульные кресла, соединенные между собой с помощью магнитов, установленных на внутренней части каркаса, с частично съёмными чехлами в ткани или коже. Деревянная структура из ели и многослойной фанеры из тополя. Набивка из недеформирующегося пенополиуретана с разными уровнями плотности. Подушка сиденья с пружинами с наполнением SOFT SYSTEM и верхним слоем MEMORY FOAM. Вертикальная прошивка на подушке сиденья включена в стоимость по стандарту. Спинные подушки с пуховым наполнением. Закругленные спинки из дерева, обитые кожей или тканью. Декоративные подушки с пуховым наполнением входят в стоимость. Валик обтянутый кожей или тканью входит в стоимость, а прошивка ромбиком и лого KK за наценку по прайс листу. База из нержавеющей стали в отделке хром глянцевый или матовый входят в стоимость, для всех стальных отделок идет наценка по прайс листу.

SALINA

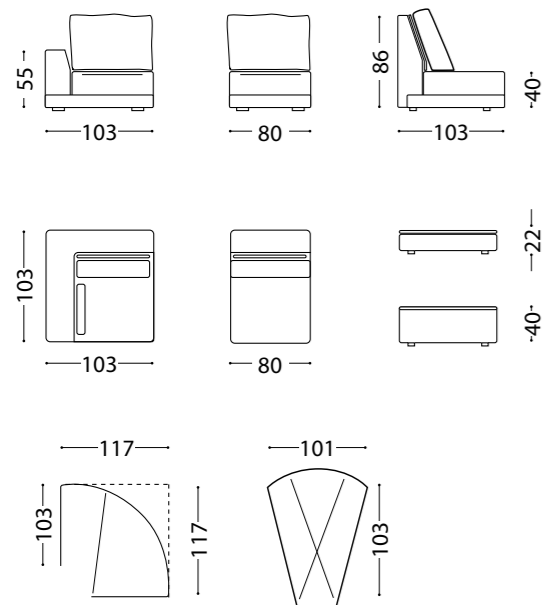

Poltrone modulari, agganciate tra di loro per mezzo di magneti, fissati sulla struttura interna, semi- sfoderabile nella versione in tessuto o pelle. Fusto in legno di abete e multistrato di pioppo. Imbottitura in poliuretano espanso indeformabile a quote differenziate. Cuscino di seduta a molle con tipologia Sof -System ed uno stratto di Memory Foam. Cuscini dello schienale in piuma d'oca. Gli schienalini curvi in legno, rivestiti in cuoietto, pelle o tessuto. Cuscini laterali imbottiti in piuma sono di serie.

Modular armchairs, connected between them by means of magnets, fixed on the internal structure, with partially removable covering in fabric or leather. Structure in fir wood and poplar multilayer. The padding made from non-deformable polyurethane foam in different densities. Seat cushion with springs and Soft System technology and one layer of Memory Foam. The backrest cushions padded with goose feather. The curved backrests in wood, covered in leather or fabric. Standard decorative cushions are padded with a goose feather.

Модульные кресла, соединенные между собой с помощью магнитов, установленных на внутренней части каркаса, с частично съёмными чехлами в ткани или коже. Деревянная структура из ели и многослойной фанеры из тополя. Набивка из недеформирующегося пенополиуретана с разными уровнями плотности. Подушка сиденья с пружинами с наполнением SOFT SYSTEM и верхним слоем MEMORY FOAM. Спинные подушки с пуховым наполнением. Закругленные спинки из дерева, обитые кожей или тканью. Декоративные подушки с пуховым наполнением входят в стоимость.

MANUEL



Divano semi sfoderabile nella versione in tessuto. Fusto in legno di abete e multistrato di pioppo. Imbottitura in poliuretano espanso indeformabile a quote differenziate. Cuscini di seduta a molle con SOFT-SYSTEM. I cuscini in piuma d'oca sono di serie. Le finiture in acciaio color cromo lucido oppure opaco sono incluse nel prezzo, per tutte le altre finiture è da considerare la maggiorazione come da listino. La trapunta sui cuscini grandi dello schienale è da considerarsi con la maggiorazione di listino.

Sofa with partially removable covering in fabric version. Structure in fir wood and poplar multi-layer. The padding made from non-deformable polyurethane foam of different densities. Seat cushions with springs and SOFT-SYSTEM technology. The cushions padded with a goose feather are standard. The base and the stainless steel panels col chrome shiny or matt are included in price. Instead, for other metal finishes, please consider the increase according a price list. The quilting on the back cushions consider the increase according a price list.

Диван с частично съёмными чехлами в ткани. Деревянный каркас из ели и многослойной фанеры из тополя, набивка из недеформирующегося пенополиуретана с разными уровнями плотности. Подушки сиденья с пружинами с системой SOFT-SYSTEM. Подушки из пуха входят в комплект. Металлические отделки из стали cromo lucido или cromo opaco входят в стоимость, для всех остальных отделок идет наценка по прайс-листу. Прошивка на больших спинных подушках идет с наценкой по прайс-листу.

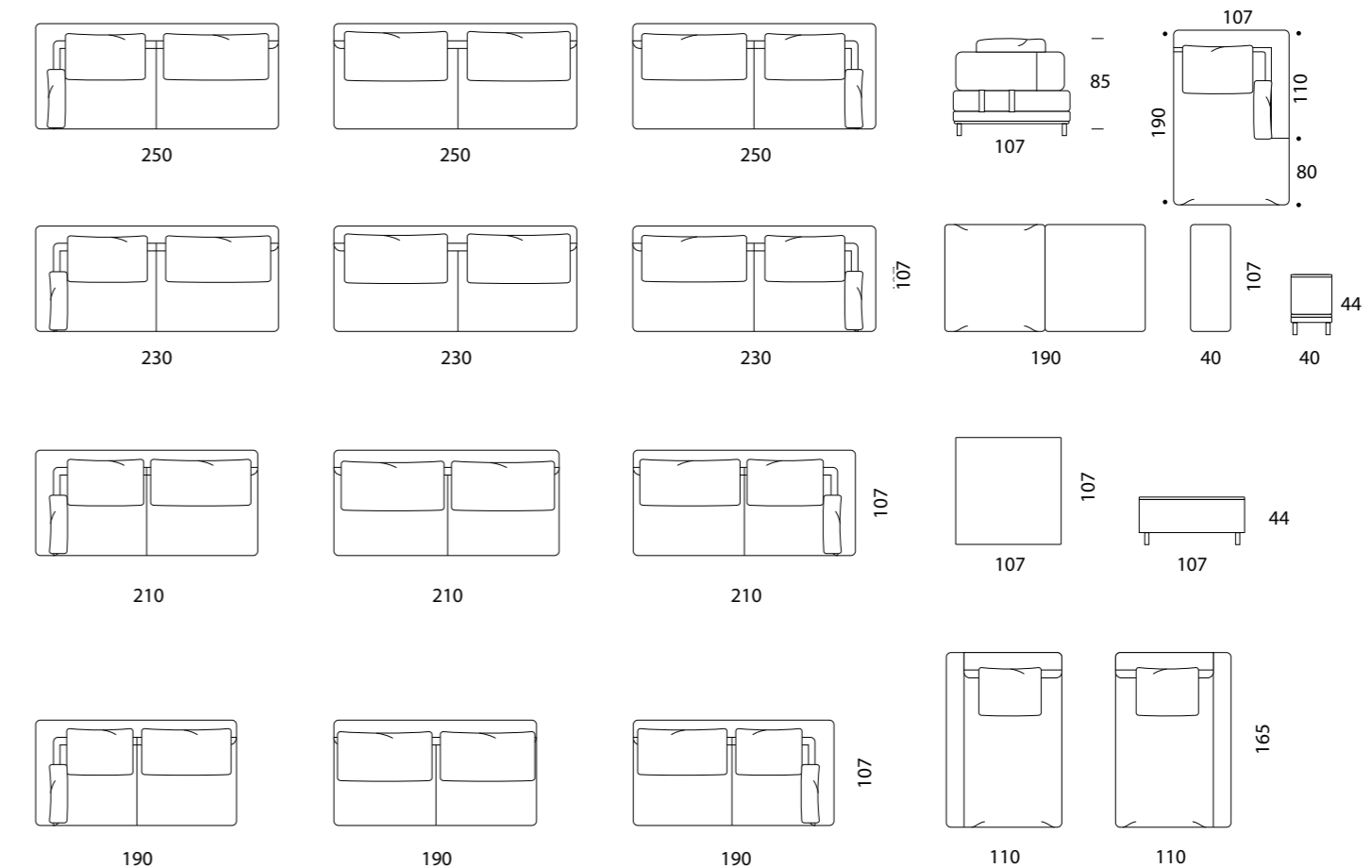

MATILDE

Divano letto completamente sfoderabile. Fusto, braccioli e schienale in abete e multistrato di pioppo ancorati ad una rete in metallo elettrosaldato di serie. Imbottitura in poliuretano espanso indeformabile a quote differenziate. Cuscini di seduta a molle con tipologia Soft System. I piedi in acciaio col cromo lucido oppure opaco sono inclusi nel prezzo, per tutte le altre finiture è da considerare la maggiorazione come da listino. Il ricamo KK sui cuscini frontali è da considerare la maggiorazione come da listino. Materasso in poliuretano espanso h 14 cm.

Sofa-bed with a completely removable covering. Structure, armrests and backrest in fir wood and poplar ply wood, fixed to a metal electro-welded mesh. The padding made from non-deformable polyurethane foam with different densities. The seat cushion with spring and Soft System technology. Metal feet in stainless steel col chrome shiny or mat are included into the price, for all other finishes consider the increase according a price list. The embroidery of logo KK on front cushions consider the increase according the price list. Mattress in expanded polyurethane foam h 14 cm.

Диван-кровать с полностью съемными чехлами. Каркас, подлокотники и спинка изготовлены из ели и многослойной фанеры из тополя, прикреплены к метиллической электросварной решетке. Наполнение из недеформирующегося пенополиуретана разной плотности. Подушки сидения с пружинами, с наполнением Soft System. Ножки из нержавеющей стали в отделках хром глянцевый или матовый входят в стоимость, для всех остальных отделок идет наценка по прайс-листу. Вышивка лого KK на передних подушках идет с наценкой по прайс-листу. Матрас из пенополиуретана высотой 14 см.

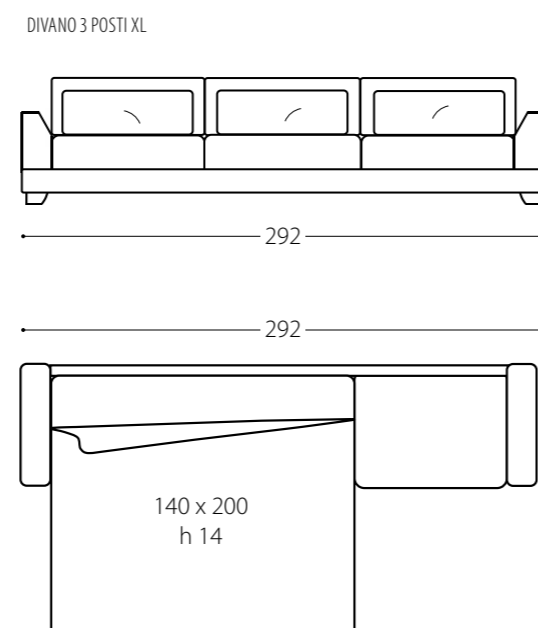
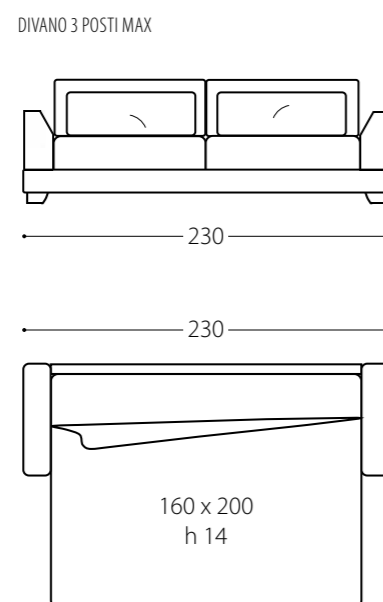
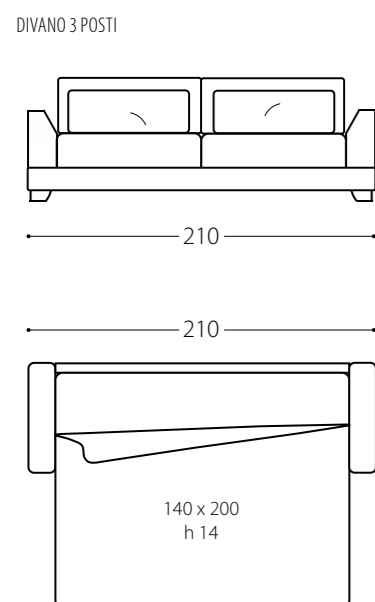
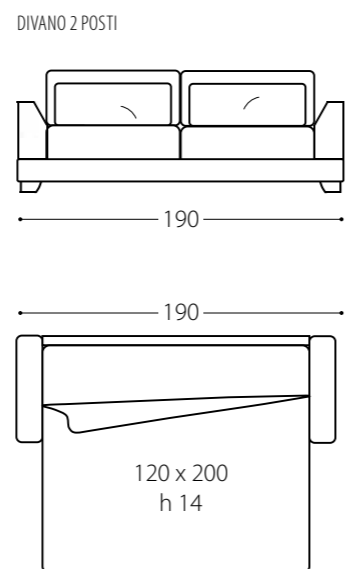
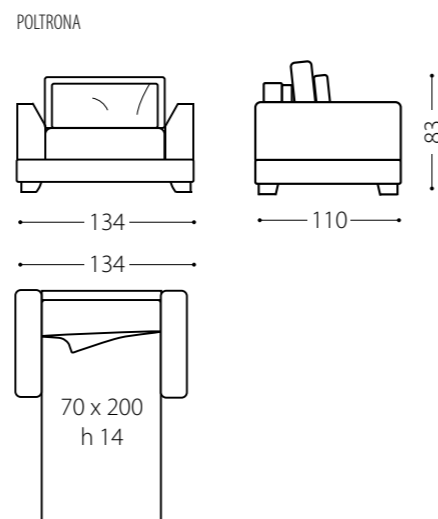

STELVIO



Divano -letto completamente sfoderabile. Fusto, braccioli e schienale in legno di abete e multistrato di pioppo ancorati ad una rete in metallo elettrosaldato di serie. Imbottitura in poliuretano espanso indeformabile a quote differenziate. Cuscini di seduta a molle con tipologia Soft System. I piedi in acciaio col cromo lucido oppure opaco sono inclusi nel prezzo, per tutte le altre finiture è da considerare la maggiorazione come da listino. Materasso in poliuretano espanso h 14 cm. I cuscineti laterali imbottiti in piuma sono di serie.

Sofa-bed with a completely removable covering. Structure, armrests and backrest in fir wood and poplar ply wood, fixed to a metal electro-welded mesh. The padding made from non-deformable polyurethane foam with different densities. The seat cushion with spring and Soft System technology. Metal feet in stainless steel col chrome shiny or mat are included into the price, for all other finishes consider the increase according a price list. Mattress in expanded polyurethane foam h 14 cm. Down filled side cushions are standard.

Диван-кровать с полностью съемными чехлами. Каркас, подлокотники и спинка изготовлены из ели и многослойной фанеры из тополя, прикреплены к метиллической электросварной решетке. Наполнение из недеформирующегося пенополиуретана разной плотности. Подушки сидения с пружинами, с наполнением Soft System. Ножки из нержавеющей стали в отделках хром глянцевый или матовый входят в стоимость, для всех остальных отделок идет наценка по прайс-листу. Матрас из пенополиуретана высотой 14 см. Декоративные подушки с пуховым наполнением входят в стоимость.

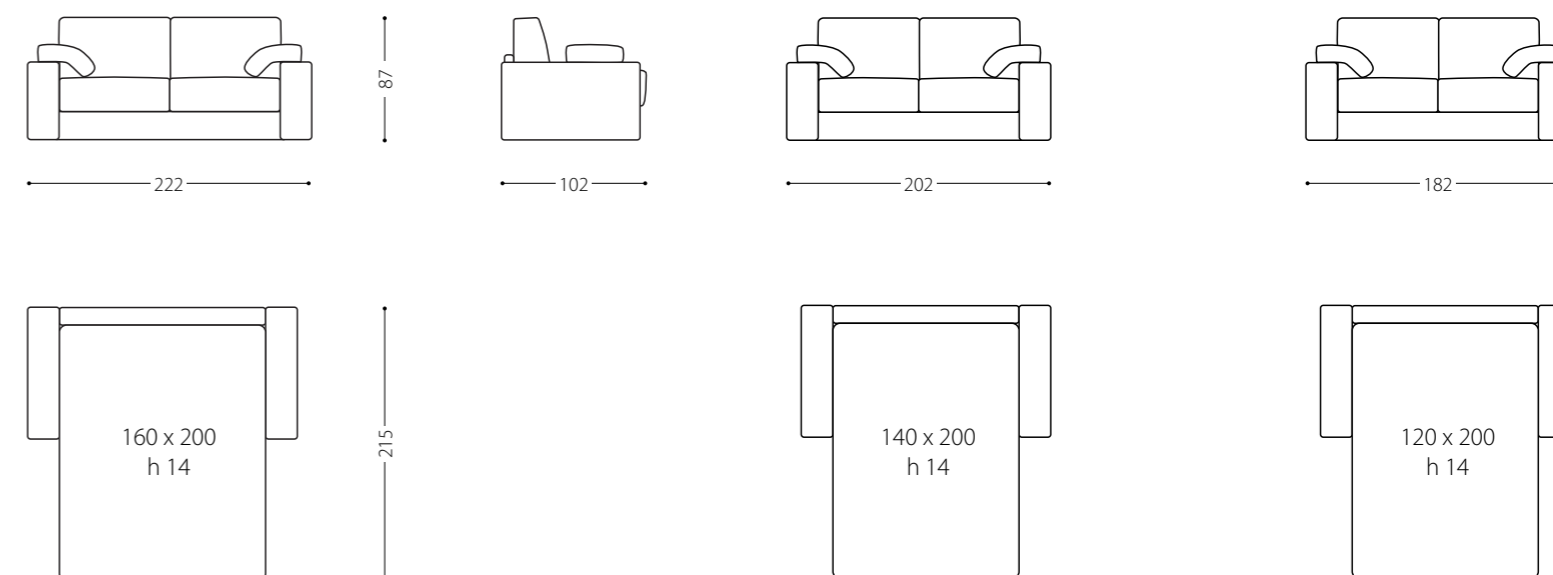

228

208

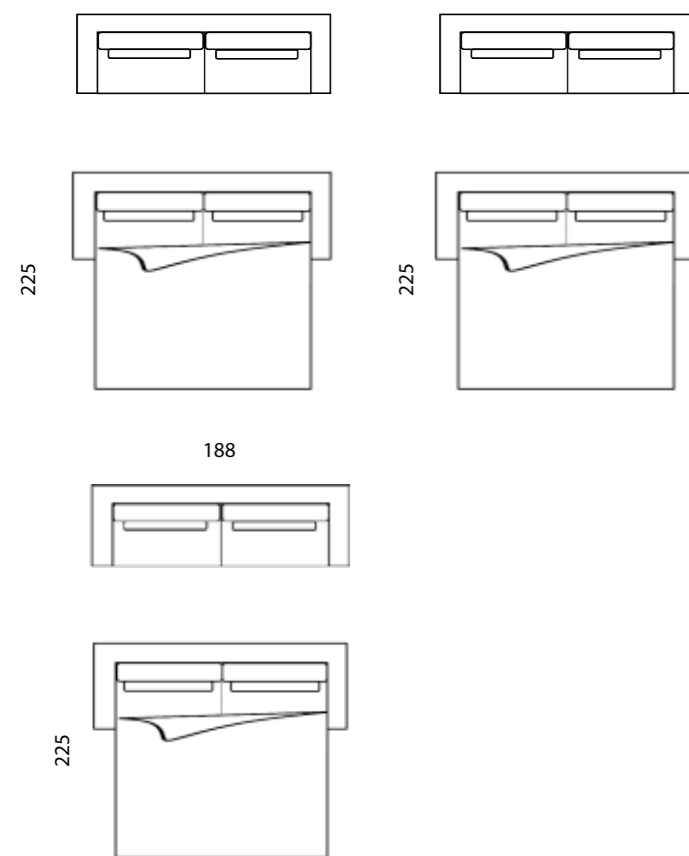

Divano parzialmente sfoderabile. Struttura in legno di abete e multistrato di pioppo. Cuscino di seduta a molle con SOFT-SYSTEM. L'imbottitura in poliuretano espanso indeformabile a quote differenziate. Gli schienali in piuma. La base in acciaio è di serie. Invece per le finiture particolari considerare la maggiorazione come da listino. In questo modello è prevista la versione letto con materasso H 11 in poliuretano ad alta densità indeformabile rivestito con guscio sfoderabile e lavabile con trattamento in aloe.

I poggia reni hanno l'imbottitura Memory Foam e le federe in raso di cotone per poterli usare come guanciali da letto. Nella Chaise Longue è prevista la versione letto con rete ortopedica, fibra di carbonio ed il meccanismo Relax completo di telecomando Wireless di serie. Le parti trapuntate, sono di serie.

Sofa with partially removable covering. Structure in fir wood and poplar multi-layer. Seat cushion with springs and SOFT-SYSTEM technology. The padding made from non-deformable polyurethane foam in different densities. The backrests in feather. The steel base is standard. Instead, for the particular finishes, please consider the increase according a price list. This model is available with bed mechanism, with mattress of 11 cm in non-deformable high-density polyurethane, covered with a removable and washable lining with aloe treatment. The backrest cushions are padded with Memory Foam and cotton satin pillow cases for using them as bed pillows. In the chaise longue there is a bed version with a carbon fiber orthopedic base and the relax mechanism complete with a wireless remote control. The quilted parts of sofa are standard without an increase of price.

Диван с частично съемным чехлом. Деревянная структура из ели и SOFT-SYSTEM. Набивка из недеформирующегося пенополиуретана разного размера. Спинки из пуха. База по стандарту из стали. В прайс-листе указана наценка за отделку по запросу. Для данной модели есть версия с кроватью с матрасом высотой 11 см из недеформирующегося пенополиуретана высокой плотности со съемным и моющимся чехлом с пропиткой алое. Подушки под поясницу имеют наполнение Memory Foam, а наволочки из атласа позволяют использовать их как полноценные подушки для сна. Для шезлонга предусмотрена в стандарте версия с ортопедической решеткой из углеродного волокна и механизмом Relax на пульте Wireless. Декоративная прострочка в диване в стандарте без наценки.

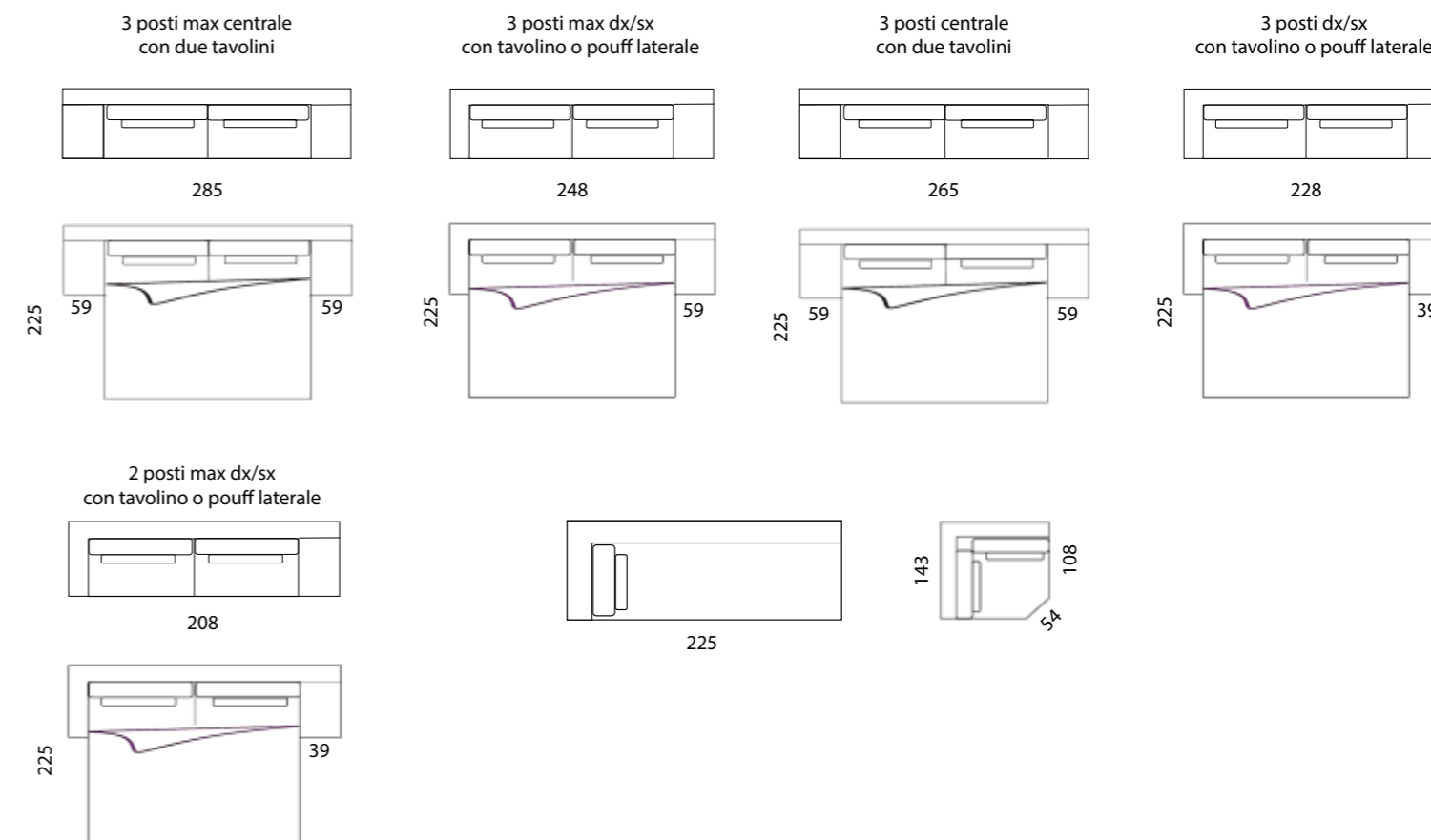



IT Per garantire una maggiore durata ed elasticità nel tempo delle sedute dei propri divani, Keoma utilizza nella maggior parte dei propri modelli la tecnologia Soft System. Il Soft System è caratterizzato dall'uso di molle elicoidali in acciaio armonico ancorate a due supporti in feltro composto da cotone pressato, ed inserite nella struttura del cuscino di seduta in poliuretano espanso ecologico bianco, a coefficiente differenziato, accoppiato a densità 40, bianco, con il 30 s, avvolto con ovatta tecno-form.

EN To ensure greater durability and elasticity of the seats over the time, Keoma provides its sofas with Soft System technology. Soft System is characterized by using of helical springs in harmonic steel anchored to two felt supports made of pressed cotton, and inserted into the seat cushion structure in white ecological polyurethane foam, with different densities laminated with 40 and 30/ s, covered with tecno-form wadding.

RU Чтобы обеспечить долговечность и длительную эластичность сидений диванов, в большинстве моделей Keoma использует технологию Soft System. Особенностью Soft System является применение винтообразных пружин из специальной пружинной стали, закрепленных на двух прослойках из прессованного хлопка и встроенных в подушку сидения из полиуретана с градуированной толщиной, сдвоенного с белым полиуретаном плотностью 40 и твердостью по Шору 30. Вся подушка сидения завернута в вату «tecno-form».

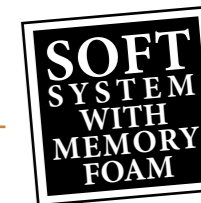

IT Per garantire maggiore comfort e durata nel tempo delle sedute, Keoma utilizza in una parte dei propri modelli la tecnologia Soft System con Memory Foam. Il Soft System con Memory è caratterizzato dall'uso di molle elicoidali in acciaio armonico ancorate a due supporti in feltro composto da cotone pressato, ed inserite nella struttura del cuscino di seduta in poliuretano espanso ecologico bianco, a coefficiente differenziato, accoppiato a densità 40, bianco, con il 30 s, avvolto con ovatta tecno-form e uno strato superiore di Memory Foam

EN To ensure the greater comfort and durability of the seats over the time, Keoma provides some of the seating with a technology Soft System with Memory Foam. Soft System with Memory is characterized by using of helical springs in harmonic steel anchored to two felt supports made of pressed cotton, and inserted into the seat cushion structure in white ecological polyurethane foam, with different densities laminated with 40 and 30/ s, covered with tecno-form wadding and one top layer of Memory Foam.

RU Чтобы обеспечить больше комфорта и долговечность сидений, Keoma использует в некоторых диванах технологию Soft System с наполнением Memory Foam. Особенностью Soft System с мемори является применение винтообразных пружин из специальной пружинной стали, закрепленных на двух прослойках из прессованного хлопка и встроенных в подушку сидения из полиуретана с градуированной толщиной, сдвоенного с белым полиуретаном плотностью 40 и твердостью по Шору 30. Вся подушка сидения завернута в вату «tecno-form». Верхний слой наполнение мемори фоам.





Uno speciale ringraziamento a: Jago lampadari, Cavio Casa per gli arredi

Special thanks to: Jago for chandeliers, Cavio Casa for furnishings

Особая благодарность: Jago lampadari, Cavio Casa за мебель